

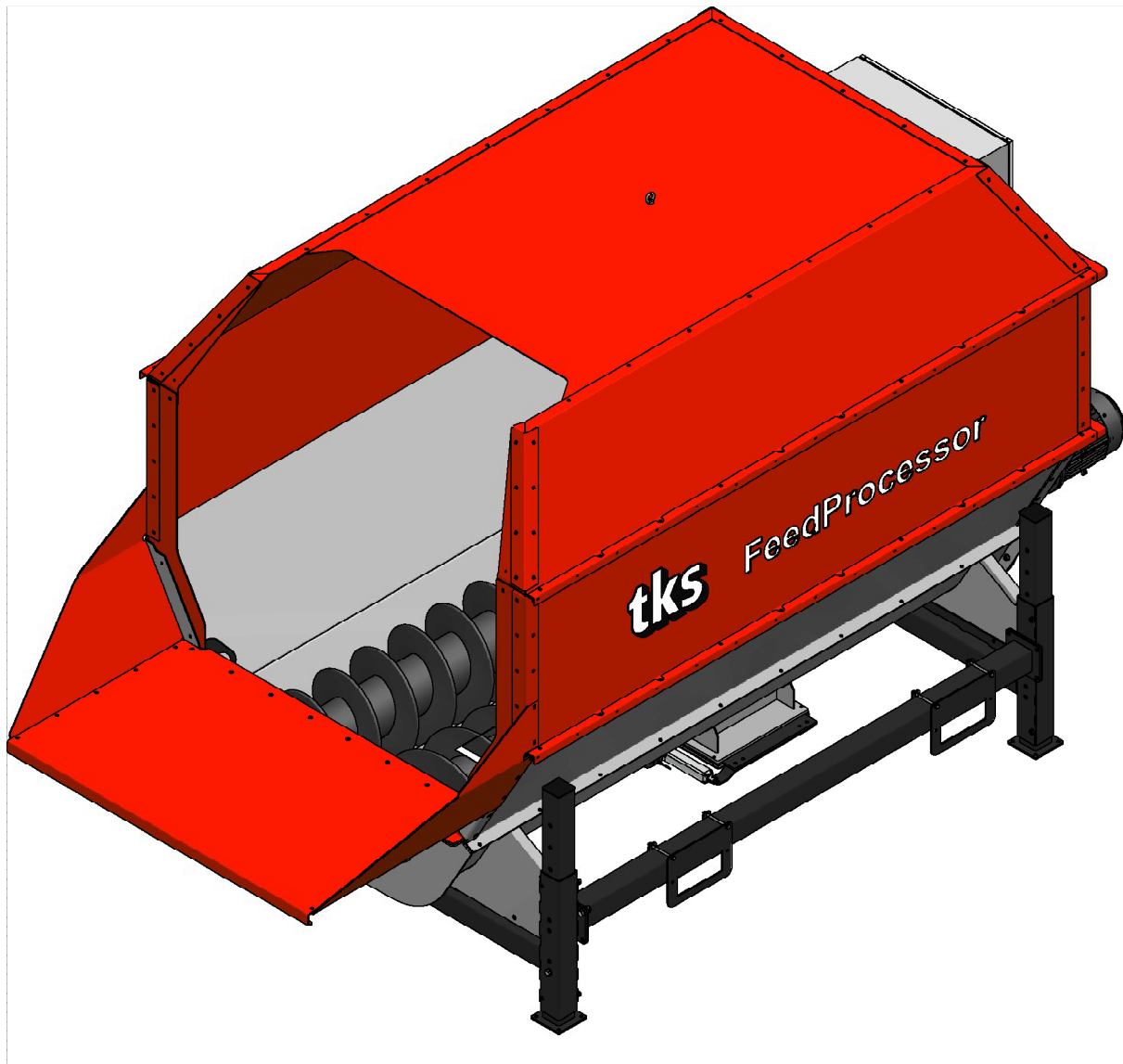

**Brosjyre**  
**TKS FeedProcessor**  
Kutting og blanding av fôr  
Markedets mest fleksible fôrmixer



## TKS FeedProcessor

TKS FeedProcessor er en maskin for kutting og blanding av fôr. FeedProcessor kan håndtere både rund/firkantballer, silo, høy, halm, kraftfôr og rotfrukt.

Med sine to horisontale snegler med 150 kniver som standard gjør maskinen en meget bra jobb både med kutting og blanding.

Sneglene er som standar utstyrt med skruevinninger i Hardox stål, som et tillegg kan en få disse i Rustfritt stål, dette vil forlenge levetiden på snegler.

FeedProcessor kan kjøres alene der en laster inn en og en balle, eller sammen med vårt R2 magasin. Kombinasjonen FeedProcessor og R2 magasin gir et anlegg med meget stor kapasitet, som passer perfekt inn i store driftsbygninger.

## FeedProcessor kombinasjoner

FeedProcessor kan brukes i mange forskjellige kombinasjoner. Det enkleste er å sette den rett på gulvet og bare mate fôret direkte ned og ta det videre derfra.

Processoren kan også settes direkte over en fôrluke og mate ned på fôrbrettet.

Feedprocessor passer og veldig bra som fyllekilde til fek. EasyFeed eller FeedBelt.

Da kan den enten mate ned gjennom en luke eller via en transportør.

FeedProcessor kan fylles på forskjellig måter. En kan ha et innleggsbrett bak på maskin for lagring av en rundballe eller annet fôr, innleggsbrettet kan utstyres med sylinger slik at en kan vippe inn nytt fôr.

Ellers kan en utstyre Processoren med en balleløfter som tar fôret fra gulvet og inn i maskinen.

Den mest effektive måten er å ha et R2 Magasin.

Der kan en velge mellom forskjellige lenger alt etter behov, og en får da automatisk matet inn nytt fôr når Processoren er tom.

Ved bruk av R2 magasin sammen med Processor så får en den fordel at fôret ligger lagret i ballen helt til den går inn i Processoren.

Da unngår en varmgang og at kvaliteten på fôret blir dårlig.

## Styring

Det finnes to typer styring til FeedProcessor, en basic og auto. Basic styringer kan betjene maskin, en stk transportør/skrue og R2 magasin. Skal en ha flere funksjoner så må en over på autostyring. Begge styringer blir utviklet på TKS og blir produsert på TKS, dette gjør at en enklere kan få hjelp og endringer/feil kan rettes mye kjappere.

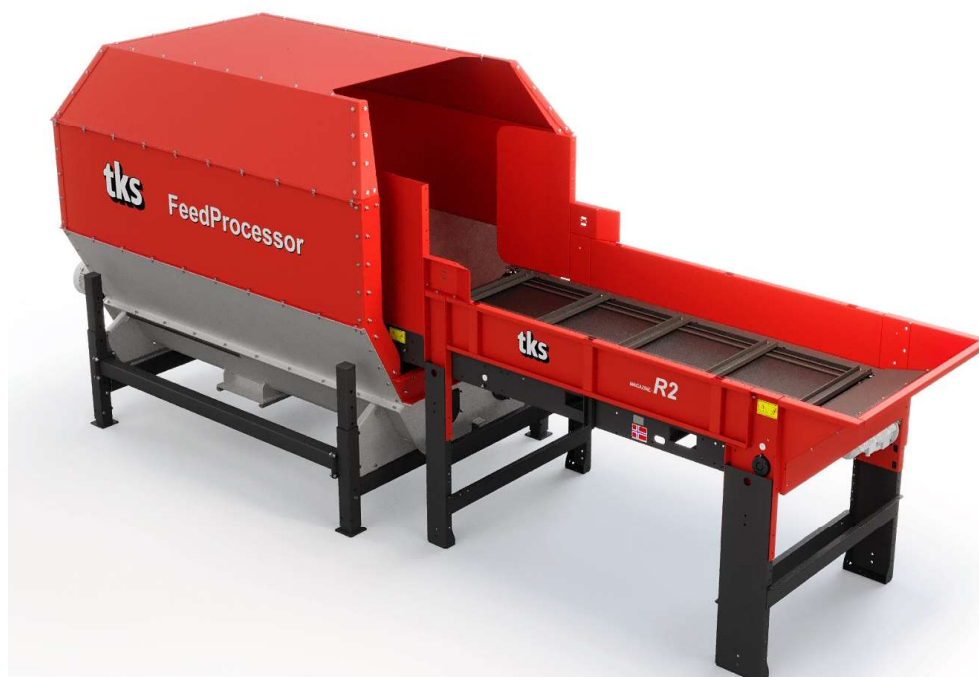



## Tilleggsutstyr

TKS FeedProcessor kan utstyres med veieceller, da kan en få utmating på vekt, og innmating fra R2 magasin på vekt.

FeedProcessor kan og utstyres med en utmaterskrue som monteres under luker og mater da fôret ut til ene eller andre siden.

Fotsett dersom det er behov for å bygge opp Processoren.

Oppsamlingskar for silosaft der det blir kjørt bløtt fôr

## Se fordelene

- Utmating og innmating på vekt
- Mulig med kraftfôrtilsetting
- Lavt effektbehov, fra 32A
- Lav innlastingshøyde, fra 96cm.
- Lav byggehøyde, fra 265cm
- 2 x 5,5Kw motorer på snegler
- 150stk vendbare kniver som standard
- Enkel samkjøring med R2 Magasin
- Motstandsføler på snegler, hindere kiling/fastkjøring
- Takler det fleste fôrtyper
- Alt er testet fra fabrikk
- Driftsikker
- Pålitelig
- Norskprodusert

## Bruksfordeler

Ved bruk av FeedProcessor og måten den behandler fôret på, med eksakt kutting og blanding vil en kunne oppnå flere drifts/bruksfordeler.

- Høyere og raskere fôropptak
- Økt produksjon, mer melk/vekt
- Mindre søl/fôrspill
- Dyr drar ikke fôr inn i binger/bås
- Mindre blandinger, mindre fare for varmgang
- Stor kapasitet sammen med R2 magasin
- Bevarer fôrstrukturen uansett blandetid
- Jevn utmating uansett fôrmengde
- Byggekostnader, behøver ingen grop for å senke den ned
- Kostnader med strømopplegg er minimale
- Minimal belastning på EasyFeed/utfôringsvogn

Uendelig med muligheter



## Løsningsforlag

Innlasting ved bruk av talje. Mål oppgitt fra underkant skinne er et omtrentlig mål ved bruk av rundballer med Ø1200mm. Kan bli avvik etter hvordan man fester klypa, avvikende form på rundballen, annen diameter etc.

Rundball legges på R2 magasin, innleggsbrett eller direkte i FeedProcessor.

FeedProcessor monteres evt. uten tak og med toppramme som vender utover (ekstrautstyr).

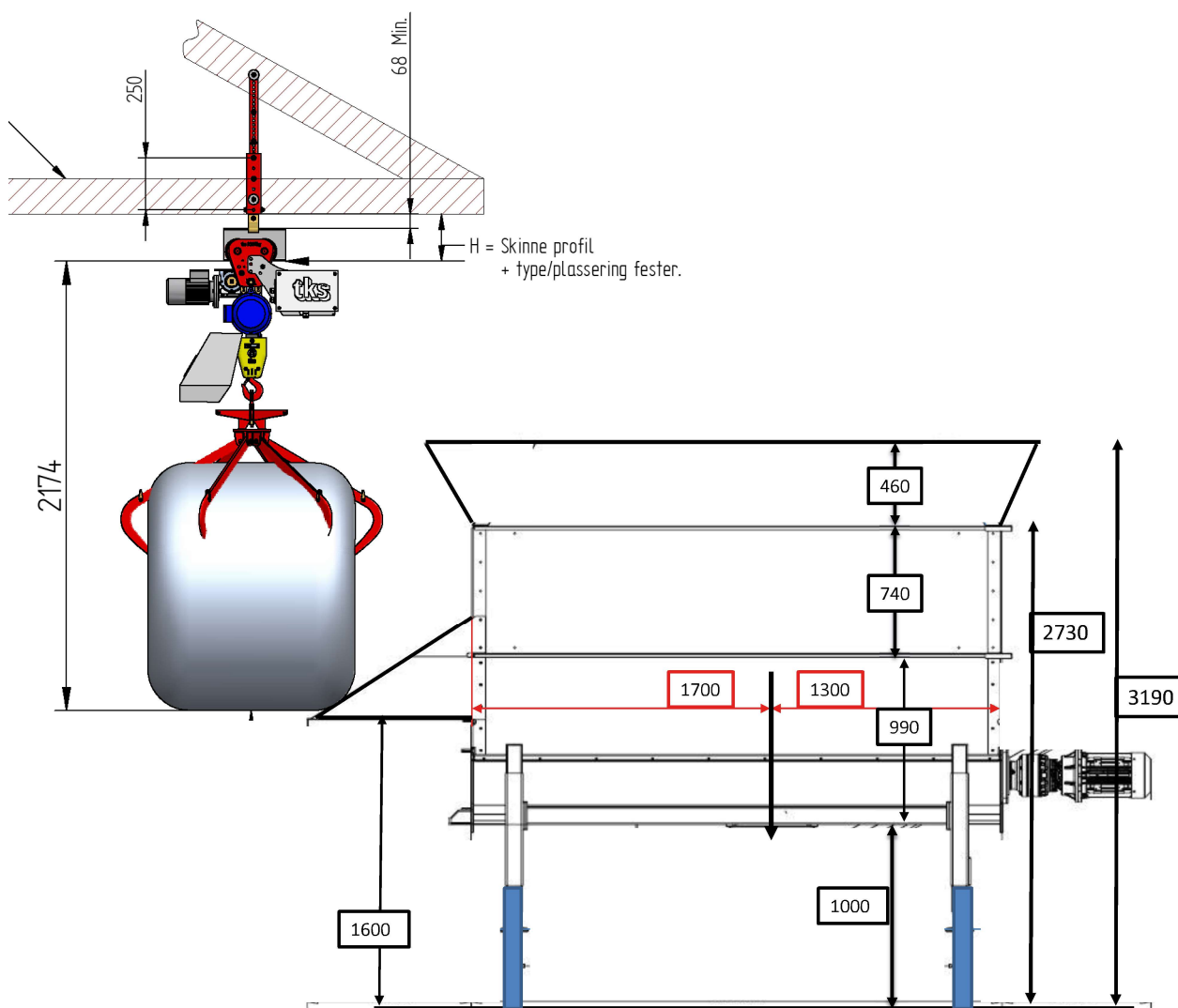

## Løsningsforslag

Vippe med løftefunksjon, som kan brukes som ventelager for ekstra ball.  
Kan styres av Basic-styring.

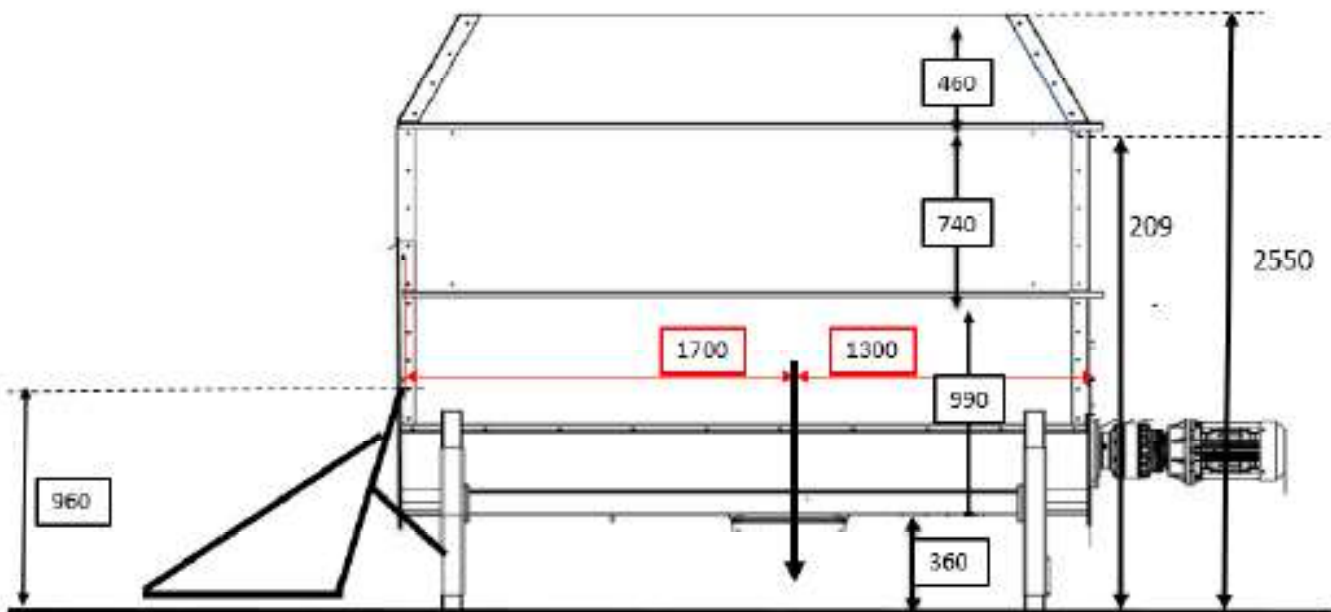
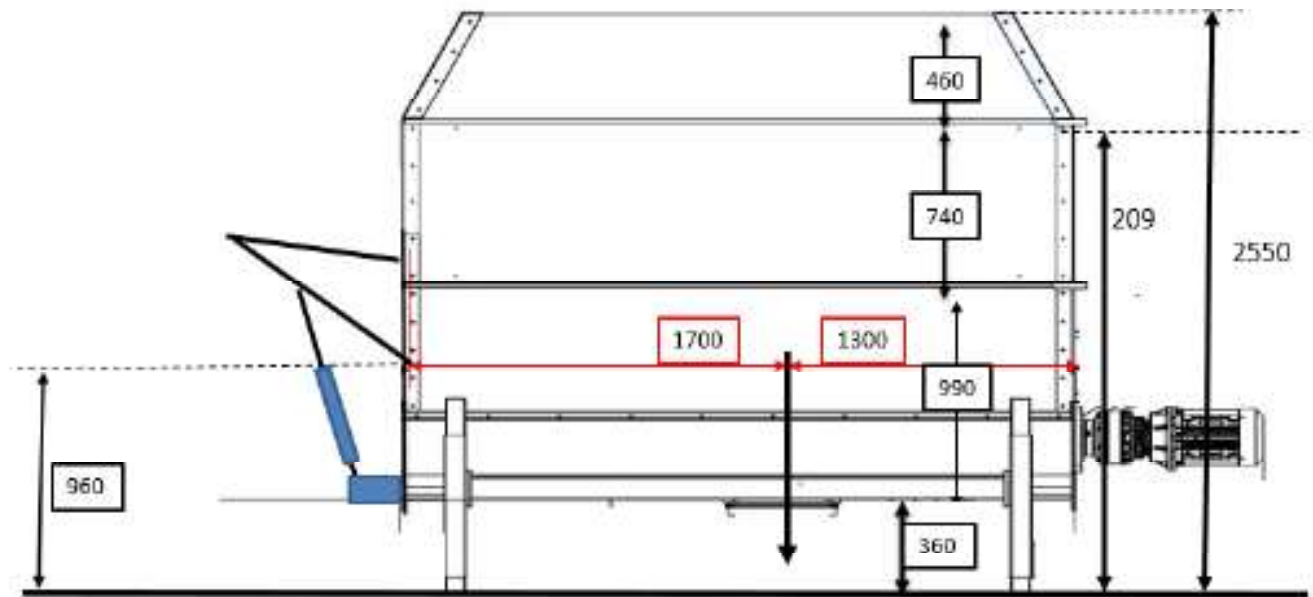

## Løsningsforlag

I eksempelet er FeedProcessor satt i lavest stilling med standard føtter. Innlastingshøyde er da 960mm, og frihøyde under er 360mm. Frihøyde under tilpasses etter behov; slippe ned i fôrluke, sideutmater, transportør, skrue, hjulgrabb, kompaktlaster etc. På R2 reservoar kommer 300mm i tillegg for innlasting over karm. R2 reservoar viser standard 3m utgave. 1 og 3m påbyggingsmoduler. Andre lengder på føtter kan også leveres.

Band på skrå, henter fôret fra 2 lukeåpninger. Innlastingshøyde ca 1,5m stigning 30 grader stigning.

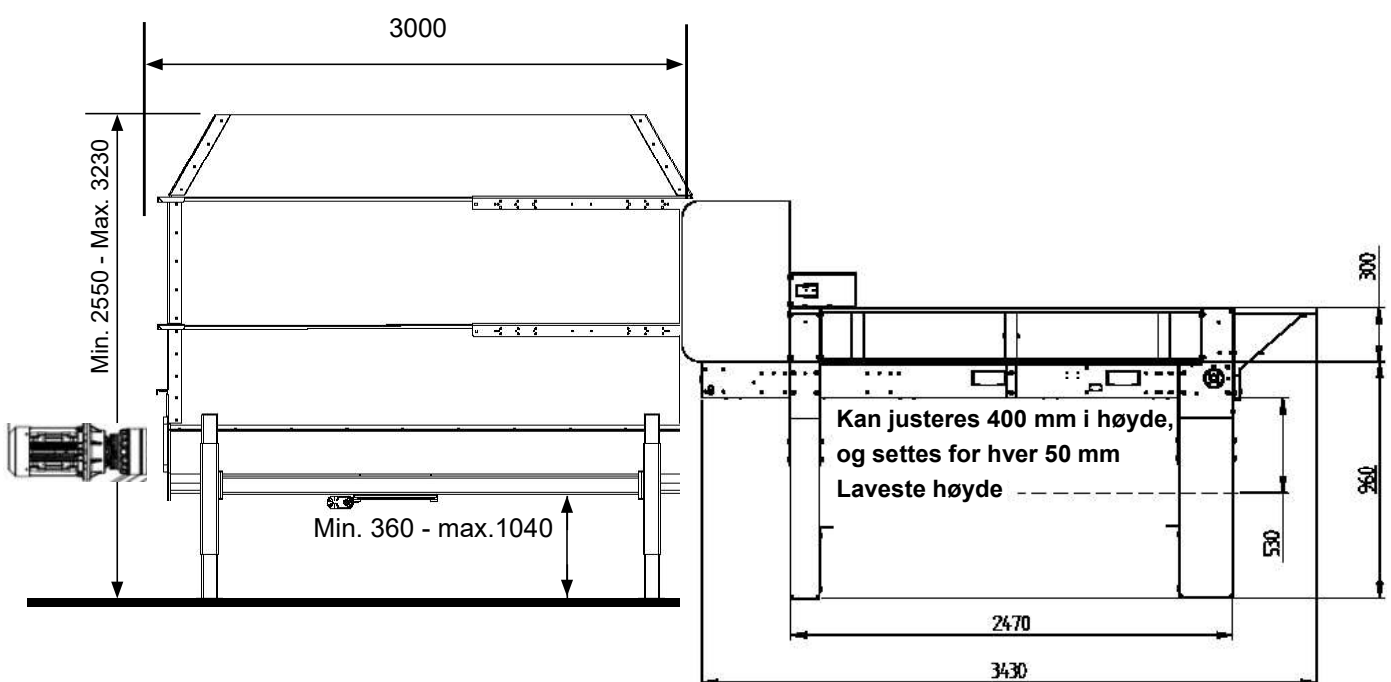
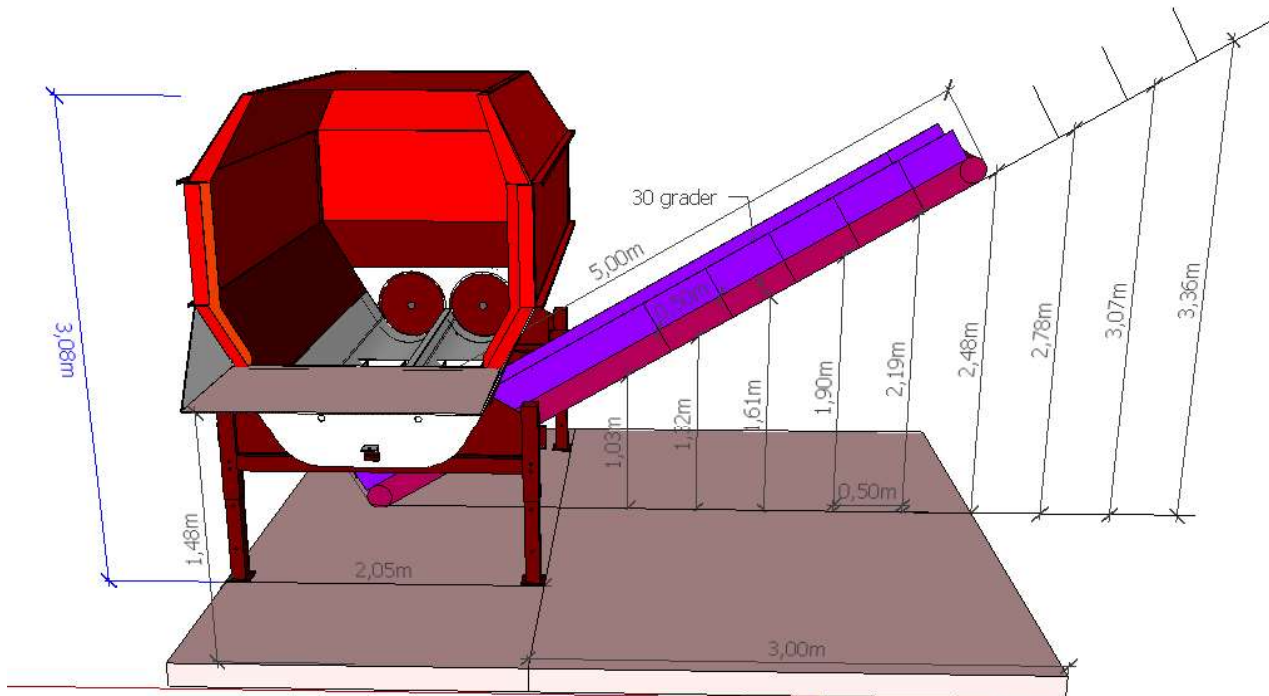

TKS is a family owned company with a strong brand name. We are providing our customers with a unique and complete range of high quality products.

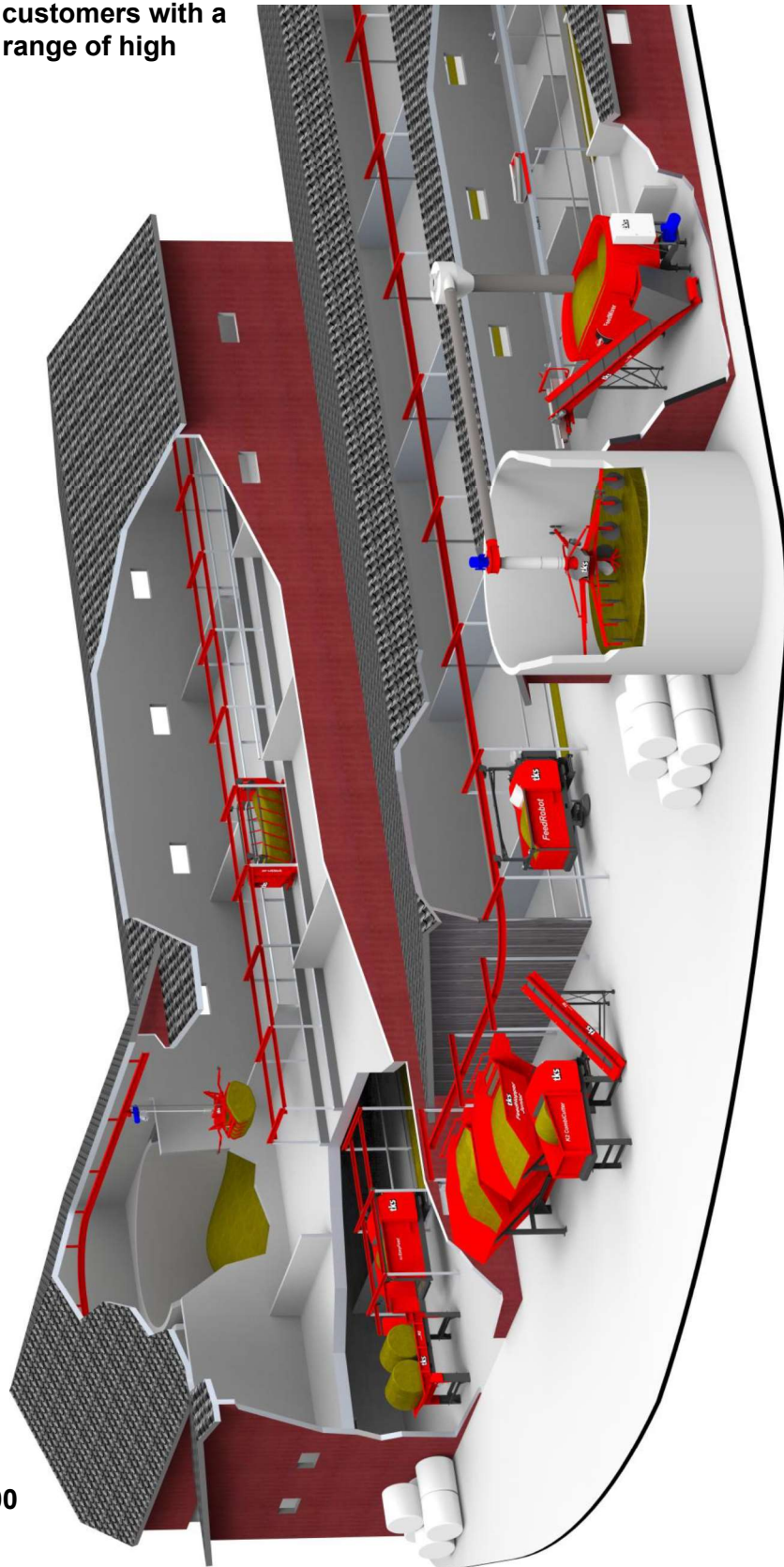

TKS Agri AS,  
Kvernelandsvegen 100  
N-4355 Kverneland  
Norway

e-post : [post@tkS-as.no](mailto:post@tkS-as.no)  
Phone +47 51 77 05 00